

IG2 Pump

Manuel d'utilisation

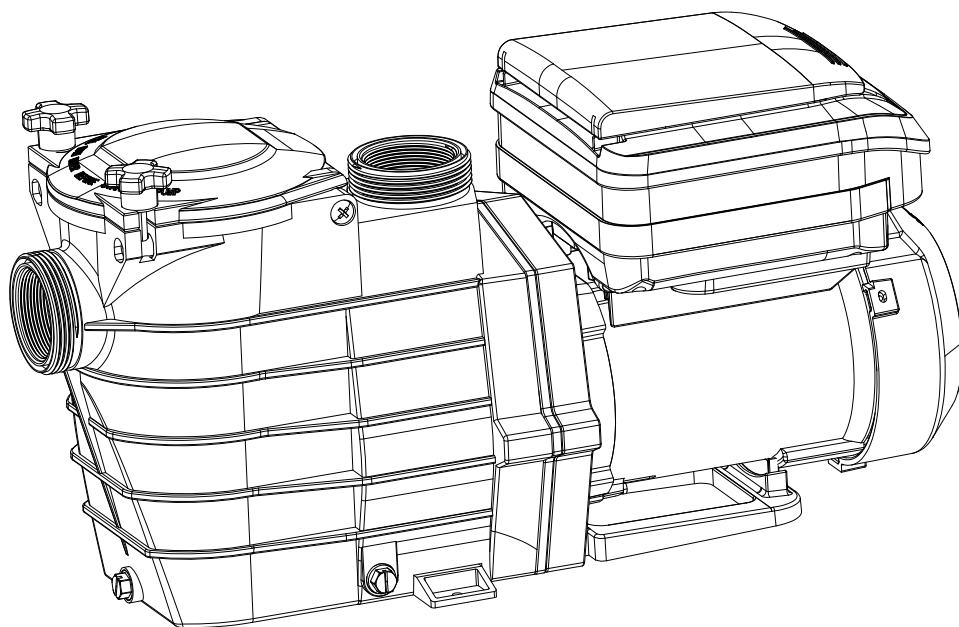

IG2-2022VS



Scannez pour enregistrer
votre garantie

GoPool

Enregistrement de la garantie

Merci d'avoir choisi GoPool! Enregistrez votre produit dès aujourd'hui pour activer votre garantie et bénéficier d'un support prioritaire en cas de besoin.



Scannez pour enregistrer
votre garantie



AVERTISSEMENT

Cet équipement doit être installé et entretenu conformément aux informations contenues dans ce manuel. Une installation incorrecte peut créer des dangers pouvant entraîner des dommages matériels, des blessures graves ou la mort. Une installation incorrecte annulera la garantie.

Table des matières

Instructions de sécurité importantes	1
Introduction	6
Utilisation du clavier du variateur.....	7
Installation.....	11
Opération	15
Entretien.....	22
Dépannage.....	27
Application mobile.....	30
Données techniques.....	36
Structure et pièces de la pompe	37
Dimensions de la pompe	38

Utilisez uniquement des pièces de rechange authentiques GoPool.



AVIS IMPORTANT

Ce guide fournit les instructions d'installation et d'utilisation de cette pompe. Consultez-nous pour toute question concernant cet équipement.

À l'attention de l'installateur :

Ce guide contient des informations importantes sur l'installation, le fonctionnement et l'utilisation en toute sécurité de ce produit. Ces informations doivent être remises au propriétaire et/ou à l'opérateur de cet équipement après l'installation ou laissées sur ou à proximité de la pompe.

Attention utilisateur :

Ce manuel contient des informations importantes qui vous aideront à utiliser et à entretenir ce produit. Veuillez le conserver pour pouvoir vous y référer ultérieurement.

Lors de l'installation et de l'utilisation de cet équipement électrique, des précautions de sécurité de base doivent toujours être suivies, notamment les suivantes :

DANGER : Le non-respect de toutes les instructions et mises en garde peut entraîner des blessures corporelles graves ou la mort. CETTE POMPE NE DOIT ETRE INSTALLEE ET ENTRETEENUE QUE PAR UN PROFESSIONNEL QUALIFIE DE L'ENTRETIEN DES PISCINES. LES INSTALLATEURS, LES EXPLOITANTS DE PISCINES ET LES PROPRIÉTAIRES DOIVENT LIRE CES AVERTISSEMENTS ET TOUTES LES INSTRUCTIONS DU MANUEL D'UTILISATION AVANT D'UTILISER CETTE POMPE. CES AVERTISSEMENTS ET LE MANUEL DU PROPRIETAIRE DOIVENT ETRE LAISSES AU PROPRIETAIRE DE LA PISCINE.

⚠ Ne laissez pas les enfants utiliser ce produit.

CAUTION : Cette pompe est destinée à être utilisée avec des piscines permanentes et peut également être utilisée avec des spas et des spas si cela est indiqué. Ne pas utiliser avec des piscines stockables. Une piscine installée de façon permanente est construite dans ou sur le sol ou dans un bâtiment de telle sorte qu'elle ne puisse pas être facilement démontée pour le stockage. Une piscine stockable est construite de manière à pouvoir être facilement démontée pour le stockage et réassemblée dans son intégrité d'origine.



Avertissements généraux

- N'ouvrez jamais l'intérieur du boîtier du variateur ou du moteur. Il existe une batterie de condensateurs qui maintient une charge de 230 VCA même lorsque l'unité n'est alimentée.
- La pompe n'est pas submersible.
- La pompe est capable de débits élevés ; soyez prudent lors de l'installation et de la programmation afin de limiter le potentiel de performance des pompes avec des équipements anciens ou douteux.
- Les exigences du code pour le raccordement électrique diffèrent d'un pays à l'autre, d'un état à l'autre, ainsi que des municipalités locales. Installez l'équipement conformément au Code national de l'électricité et à tous les codes et ordonnances locaux applicables.
- Avant d'entretenir la pompe ; coupez l'alimentation de la pompe en débranchant le circuit principal de la pompe.
- Cet appareil n'est pas destiné à être utilisé par des personnes (y compris des enfants) ayant des capacités physiques, sensorielles ou mentales réduites, ou manquant d'expérience et de connaissances, à moins qu'elles n'aient reçu une surveillance ou des instructions concernant l'utilisation de l'appareil par une personne responsable de leur sécurité.

⚠ Risque de piégeage par aspiration

Restez hors du drain principal et loin de toutes les sorties d'aspiration ! Cette pompe n'est pas équipée d'un système de dégagement de sécurité par vide (svrs) et ne protège pas contre les piégageages du corps ou des membres, les désemplois (lorsqu'une personne est assise sur un drain de piscine casse ou non couvert) ou les enchevêtrements de cheveux. Cette pompe produit des niveaux élevés d'aspiration et crée un fort vide au drain principal au fond du plan d'eau. Cette aspiration est si forte qu'elle peut piéger des adultes ou des enfants sous l'eau s'ils s'appliquent à proximité d'un drain ou d'un couvercle ou grille de drain lâche ou casse.

L'utilisation de couvertures non approuvées ou autoriser l'utilisation de la piscine ou du spa lorsque les couvertures sont manquantes, fissurées ou cassées peut entraîner un piégageage du corps ou des membres, un enchevêtrement des cheveux, un piégageage du corps, une éviscération et/ou la mort.



L'aspiration au niveau d'un drain ou d'une sortie peut provoquer :

- **Piégeage de membres :** Lorsqu'un membre est aspiré ou inséré dans une ouverture, ce qui entraîne un blocage mécanique ou un gonflement. Ce risque est présent lorsqu'un couvercle de drain est manquant, cassé, lâche, fissuré ou mal fixé.
- **Enchevêtrement de cheveux :** Lorsque les cheveux s'emmêlent ou se nouent dans le couvercle de vidange, piégeant le nageur sous l'eau. Ce risque existe lorsque le débit du couvercle est trop faible pour la ou les pompes.
- **Piégeage du corps :** Lorsqu'une partie du corps est maintenue contre le couvercle de vidange, le nageur est piégé sous l'eau. Ce risque existe lorsque le couvercle de vidange est manquant ou cassé, ou lorsque le débit du couvercle n'est pas assez élevé pour la ou les pompes.
- **Éviscération/désincarcération :** Lorsqu'une personne s'assoit sur une piscine ouverte (en particulier une pataugeoire) ou une sortie de spa et que l'aspiration est appliquée directement sur les intestins, provoquant de graves lésions intestinales. Ce risque existe lorsque le couvercle de la bonde est manquant, desserré, fissuré ou mal fixé.
- **Piégeage mécanique :** Lorsqu'un bijou, un maillot de bain, une décoration pour cheveux, un doigt, un orteil ou une articulation est coincé dans l'ouverture d'une prise d'eau ou d'un couvercle de vidange. Ce risque existe lorsque le couvercle du drain est manquant, cassé, lâche, fissuré ou mal fixé.

REMARQUE -

Toute la plomberie d'aspiration doit être installée conformément aux codes, normes et lignes directrices nationales et locales les plus récentes.

Pour minimiser le risque de blessure dû à un danger d'entraînement par aspiration :

- Un couvercle d'aspiration anti-entraînement approuvé ANSI/ASME A112.19.8 correctement installé et fixé doit être utilisé pour chaque drain.
- Chaque couvercle d'aspiration doit être installé à au moins trois (3') pieds d'intervalle, mesuré du point le plus proche au point le plus proche.
- Inspectez régulièrement tous les couvercles pour vérifier qu'ils ne sont pas fissurés, endommagés ou altérés par les intempéries.
- Si un couvercle se détache, est fissuré, endommagé, cassé ou manquant, remplacez-le par un couvercle certifié approprié.
- Remplacer les couvercles des drains si nécessaire. Les couvercles de vidange se détériorent avec le temps en raison de l'exposition à la lumière du soleil et aux intempéries.
- Évitez d'approcher vos cheveux, vos membres ou votre corps d'un couvercle d'aspiration, d'une bonde de vidange ou d'une sortie de piscine.
- Désactiver les sorties d'aspiration ou les reconfigurer en entrées de retour.



⚠ La pompe peut produire des niveaux élevés d'aspiration dans le côté aspiration du système de plomberie. Ces niveaux élevés d'aspiration peuvent présenter un risque si une personne se trouve à proximité des ouvertures d'aspiration. Une personne peut être gravement blessée par ce niveau élevé de vide ou peut être piégée et se noyer. Il est absolument essentiel que la tuyauterie d'aspiration soit installée conformément aux codes nationaux et locaux les plus récents concernant les piscines.

Un interrupteur d'arrêt d'urgence clairement étiqueté pour la pompe doit être placé dans un endroit facilement accessible et évident. Assurez-vous que les utilisateurs savent où il se trouve et comment l'utiliser en cas d'urgence.

ATTENTION: Pour l'installation des commandes électriques au niveau du bloc d'équipement (interrupteurs marche/arrêt, minuteries et centre de charge automatisé).

Installez toutes les commandes électriques au niveau du bloc d'équipement, telles que les interrupteurs marche/arrêt, les minuteries et les systèmes de commande, etc. pour permettre le fonctionnement (démarrage, arrêt ou entretien) de toute pompe ou de tout filtre de manière à ce que l'utilisateur ne place aucune partie de son corps au-dessus ou à proximité du couvercle de la crépine de la pompe, du couvercle du filtre ou des fermetures de vannes. Cette installation doit laisser à l'utilisateur suffisamment d'espace pour se tenir à l'écart du filtre et de la pompe pendant le démarrage, l'arrêt ou l'entretien du filtre du système.

⚠ Les pompes mal dimensionnées, mal installées ou utilisées dans des applications autres que celles pour lesquelles elles ont été conçues peuvent entraîner des blessures graves, voire mortelles. Ces risques peuvent inclure des blessures graves ou des dommages matériels causés par une défaillance structurelle de la pompe ou d'un autre composant du système.

⚠ Pression dangereuse:

Restez à l'extérieur de la pompe et du filtre pendant la mise en marche.

Les systèmes de circulation fonctionnent sous haute pression. Lorsqu'une partie du système de circulation (c'est-à-dire la bague de verrouillage, la pompe, le filtre, les vannes, etc.) est entretenue, de l'air peut pénétrer dans le système et devenir sous pression. L'air sous pression peut provoquer la séparation violente du couvercle du corps de la pompe, du couvercle du filtre et des vannes, ce qui peut entraîner des blessures graves, voire mortelles. Le couvercle du réservoir du filtre et le couvercle de la crépine doivent être correctement fixés pour éviter une séparation violente. Se tenir à l'écart de tous les équipements du système de circulation lors de la mise en marche ou du démarrage de la pompe. Avant de procéder à l'entretien de l'équipement, notez la pression du filtre. Assurez-vous que toutes les commandes sont réglées de manière à ce que le système ne puisse pas se mettre en marche par inadvertance pendant l'entretien. Coupez l'alimentation électrique de la pompe.

IMPORTANT: Placer la soupape de sûreté manuelle du filtre en position ouverte et attendre que toute la pression du système soit relâchée.

Avant de démarrer le système, ouvrez complètement la soupape de décharge manuelle et placez toutes les vannes du système en position «ouverte» pour permettre à l'eau de s'écouler librement du réservoir et de revenir au réservoir. Éloignez-vous de tout équipement et démarrez la pompe.



IMPORTANT : Ne fermez pas la soupape de décharge manuelle du filtre jusqu'à ce que toute la pression ait été évacuée de la soupape et qu'un jet d'eau régulier apparaisse. Observez le manomètre du filtre et assurez-vous qu'il n'est pas plus haut que l'état avant service.

Informations générales sur l'installation

- Tous les travaux doivent être effectués par un professionnel qualifié et doivent être conformes à tous les codes nationaux, régionaux et locaux.
- Installer de manière à assurer le drainage du compartiment pour les composants électriques.
- Ces instructions contiennent des informations pour une variété de modèles de pompes et certaines instructions peuvent donc ne pas s'appliquer à un modèle spécifique. Tous les modèles sont destinés à être utilisés dans des piscines. La pompe ne fonctionnera correctement que si elle est correctement dimensionnée pour l'application spécifique et correctement installée.



01. Caractéristiques de la pompe

- Fonctionnement extrêmement silencieux.
- Plomberie de 2 po pour un remplacement simple.
- Le couvercle transparent du pot de crépine permet une inspection facile du panier de crépine.
- Auto-amorçant pour un démarrage rapide et facile.

02. Caractéristiques du moteur

- Moteur à aimant permanent à haut rendement.
- Faible bruit.
- Conçu pour résister à l'environnement extérieur.
- Fonctionne à des températures plus basses grâce à son rendement élevé.
- Dépasse toutes les exigences du ministère de l'Énergie et d'Energy Star.
- Moteur à aimant permanent, totalement fermé et refroidi par ventilateur (TEFC).
- IG2-2022VS HHP : 1.023 THP : 2.20 WEF : 7.8

03. Fonctionnalités du lecteur

La pompe est dotée d'un entraînement à fréquence variable à haut rendement qui offre une flexibilité en termes de réglages de vitesse et de durée du moteur.

 Cette pompe est destinée à être utilisée avec 230 Vrms nominal et uniquement dans les applications de pompe de piscine. Une connexion à une tension incorrecte ou une utilisation dans d'autres applications peut causer des dommages à l'équipement ou des blessures corporelles.

L'entraînement de la pompe contrôle les réglages de vitesse ainsi que les durées de fonctionnement. La pompe peut fonctionner à des vitesses comprises entre 1 000 et 3 450 tr/min et fonctionnera sous une tension nominale de 230 Vrms à une fréquence d'entrée de 50 ou 60 Hz.



La pompe est conçue pour fonctionner aux vitesses les plus basses nécessaires pour maintenir un environnement sanitaire et, en même temps, minimiser la consommation d'énergie. Des facteurs tels que la taille de la piscine, la présence de jeux d'eau supplémentaires, le type de produits chimiques utilisés pour maintenir les conditions sanitaires et les facteurs environnementaux locaux auront un impact sur la programmation optimale pour maximiser les économies d'énergie. Déterminer les paramètres et la programmation optimaux pour votre piscine peut nécessiter quelques essais et erreurs.

- Interface utilisateur simple
- Boîtier résistant aux UV et à la pluie
- Horaire horaire à bord
- Mode d'amorçage réglable
- Mode de nettoyage rapide programmable
- Affichage et rétention des alarmes de pompe
- Accepte une alimentation d'entrée de 230V, 50/60 Hz
- Circuit de protection à limitation automatique de puissance
- 24 heures. conservation de l'horloge en cas de panne de courant

Model	Voltage (VAC)	Max Amps	Input (Hz)
IG2-2022VS	230	7,5	50/60



Avant de faire fonctionner la pompe pour la première fois, l'horloge interne de la pompe et les horaires de fonctionnement doivent être programmés. Reportez-vous aux sections Réglage de l'horloge et Programmation d'horaires personnalisés, pour obtenir des instructions sur la programmation de cette pompe en vue d'un fonctionnement programmé.

La pompe peut être programmée et contrôlée à partir du clavier du variateur. Les fonctions et les réglages de la pompe sont également accessibles à partir de ce clavier.

REMARQUE -

- La fonctionnalité peut varier en fonction d'autres fonctions actives telles que le mode commande externe uniquement et/ou le verrouillage du clavier.
- Refermez toujours le couvercle du clavier après utilisation. Vous éviterez ainsi d'endommager le clavier et les autres composants du variateur.

ATTENTION: N'appuyez sur les touches du clavier qu'avec les doigts. L'utilisation de tournevis, de stylos ou d'autres outils pour programmer la pompe endommagera le clavier.

⚠ Si le moteur de la pompe est alimenté, le fait d'appuyer sur l'un des boutons suivants mentionnés dans cette section peut entraîner le démarrage du moteur. Le non-respect de cette consigne peut entraîner des blessures corporelles ou endommager l'équipement.

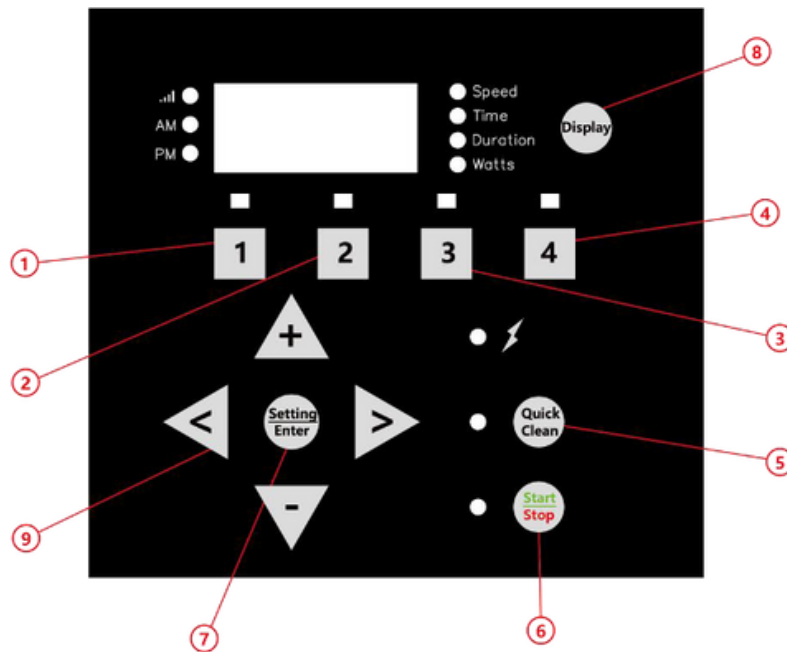

01. Appuyez sur cette touche pour sélectionner la **vitesse 1** (2850 tr/min), et le voyant DEL indique que la vitesse 1 est en cours de fonctionnement.
02. Appuyez sur cette touche pour sélectionner la **vitesse 2** (1730 tr/min). Lorsque le voyant est allumé, il indique que la vitesse 2 actuelle est en cours de fonctionnement.
03. Appuyez sur et sélectionnez la **vitesse 3** (2300 tr/min), et le voyant indique que la vitesse 3 actuelle est en cours de fonctionnement.
04. Appuyez sur et sélectionnez la **vitesse 4** (1150 tr/min). Lorsque le voyant est allumé, la vitesse 4 est en cours.
05. Touche de nettoyage rapide
06. Touche **Start/Stop** (Marche/Arrêt): Permet de démarrer ou d'arrêter la pompe. Lorsque le voyant est allumé, cela signifie que la pompe fonctionne ou qu'elle est dans le mode spécifié. Lorsque le voyant clignote, cela signifie que la pompe ne fonctionne pas et que l'heure actuelle n'a pas atteint l'heure de démarrage du mode programmé suivant.
07. Lorsque le convertisseur de fréquence est arrêté, entrer dans le répertoire du menu principal.
08. Bouton d'affichage : Permet de passer d'un contenu d'affichage à l'autre lorsque la pompe à eau fonctionne.
09. Touches fléchées:
 - **Sur la touche** : Augmenter la vitesse ou la durée lors du réglage.
 - **Sous la touche** : Réduire la vitesse ou le temps lors du réglage.
 - **Touche gauche** : Déplace le curseur vers la gauche.

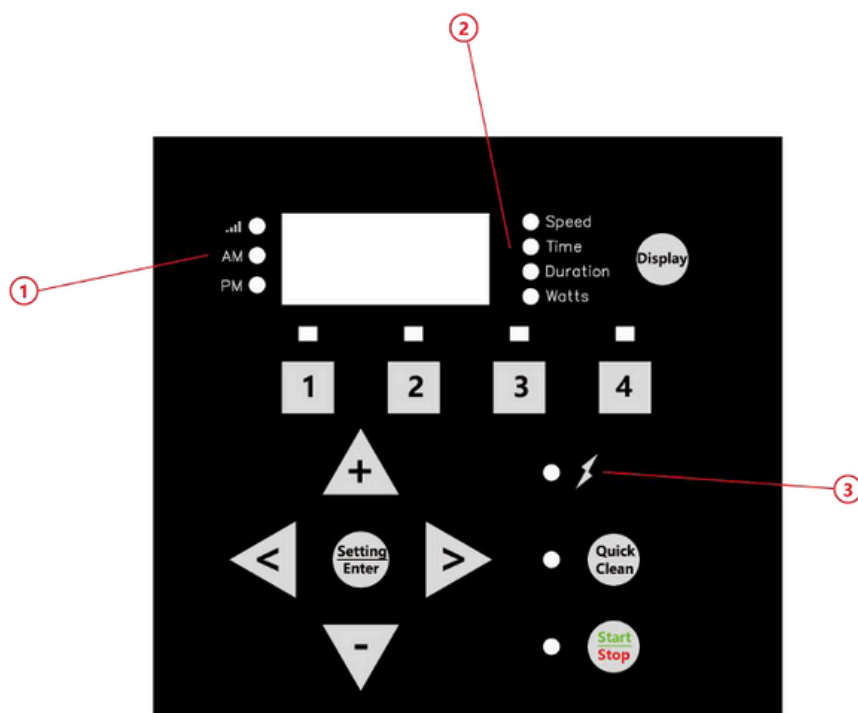

01. **Tube numérique du panneau de contrôle:** Utilisé pour afficher la vitesse actuelle, l'heure, la durée, la consommation d'énergie, l'invite de connexion Bluetooth et d'autres fonctions.
02. **Témoin lumineux du mode d'affichage:** Avec le bouton d'affichage pour afficher la LED correspondante, l'information affichée sur le tube numérique correspond à un point spécifique. Le clignotement indique le paramètre éditible en cours.
03. **Indicateur LED d'alimentation:** Lorsque le voyant DEL brille, cela signifie que la pompe a été mise sous tension.

Seul un professionnel de la plomberie qualifié doit installer la pompe.

Reportez-vous aux **instructures de sécurité importantes** à la page 1 pour obtenir des informations supplémentaires sur l'installation et la sécurité.

01. Emplacement

REMARQUE -

Ne pas installer cette pompe dans une enceinte extérieure ou sous la jupe d'un spa ou d'une cuve thermale. S'assurer que la pompe est fixée mécaniquement au socle de l'équipement.

Veillez à ce que l'emplacement de l'installation réponde aux exigences suivantes :

- Installez la pompe aussi près que possible de la piscine ou du spa. Pour réduire les pertes par frottement et améliorer l'efficacité, utilisez des tuyaux d'aspiration et de retour courts et directs.
- Installez l'appareil à au moins 1,5 m (5 pi) de la paroi intérieure de la piscine et du spa. Les installations canadiennes requièrent un minimum de 9,8 pieds (3 m) de la paroi intérieure de la piscine.
- Installez la pompe à au moins 0,9 m de la sortie du réchauffeur.
- N'installez pas la pompe à plus de 1,5 m au-dessus du niveau de l'eau.
- Installez la pompe dans un endroit bien ventilé, à l'abri de l'humidité excessive (par exemple, les descentes de gouttières, les arroseurs, etc.).
- Installez la pompe en laissant un espace libre à l'arrière d'au moins 7,6 cm afin de pouvoir retirer facilement le moteur pour l'entretien et les réparations. Voir **Figure 1**.

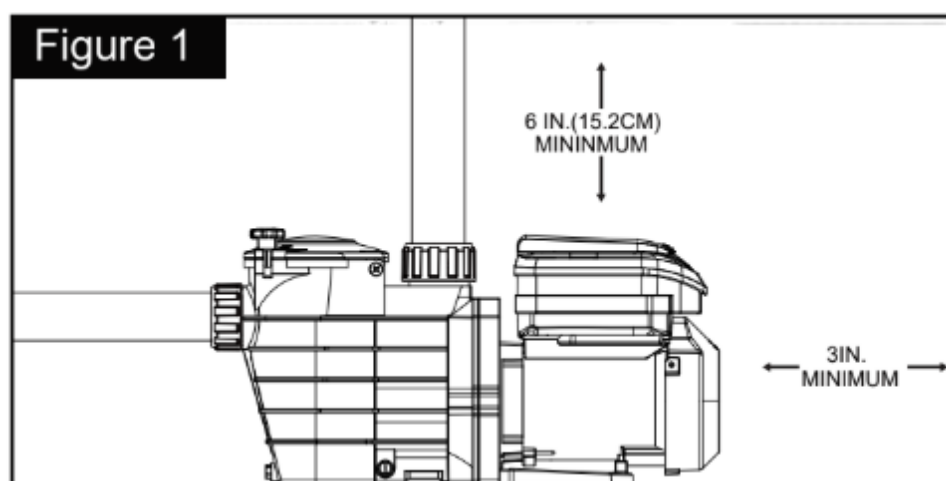

02. Tuyauterie

- Pour améliorer la plomberie de la piscine, il est recommandé d'utiliser des tuyaux de plus grande taille.
- La tuyauterie du côté de l'aspiration de la pompe doit avoir un diamètre égal ou supérieur à celui de la ligne de retour.
- La tuyauterie du côté aspiration de la pompe doit être aussi courte que possible.
- Pour la plupart des installations, il est recommandé d'installer une vanne sur les lignes d'aspiration et de retour de la pompe afin de pouvoir isoler la pompe pendant l'entretien de routine. Cependant, nous recommandons également qu'une vanne, un coude ou un té installé sur la ligne d'aspiration ne soit pas plus proche de l'avant de la pompe que cinq (5) fois le diamètre de la ligne d'aspiration. Voir **Figure 2**.

Exemple : Un tuyau de 2,5 pouces nécessite une ligne droite de 12,5 pouces (31,8 cm) devant l'orifice d'aspiration. Cela permettra à la pompe de s'amorcer plus rapidement et de durer plus longtemps.

REMARQUE -
NE PAS installer de coudes à 90° directement dans les orifices d'aspiration ou de refoulement.

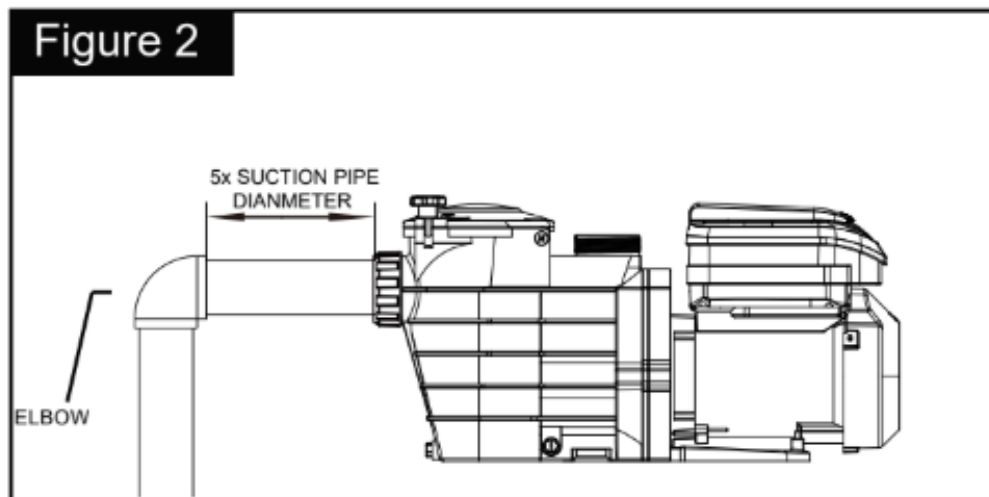

03. Raccords et vannes

- Ne pas installer de coudes à 90° directement dans l'orifice d'aspiration.
- Les systèmes d'aspiration inondés doivent être équipés de robinets-vannes installés sur les tuyaux d'aspiration et de refoulement pour l'entretien; toutefois, le robinet-vanne d'aspiration ne doit pas être plus proche que cinq fois le diamètre du tuyau d'aspiration, comme décrit dans cette section.
- Utilisez un clapet anti-retour sur la conduite de refoulement lorsque vous utilisez cette pompe dans une application où la hauteur de la tuyauterie après la pompe est importante.
- Assurez-vous d'installer des clapets anti-retour lorsque la plomberie est en parallèle avec une autre pompe. Cela permet d'éviter la rotation inverse de la turbine et du moteur.

04. Installation électrique

Risque de choc électrique ou d'électrocution.

La pompe doit être installée par un électricien agréé ou certifié ou par un professionnel de l'entretien qualifié, conformément au Code national de l'électricité et à tous les codes et ordonnances locaux applicables. Une installation incorrecte crée un risque électrique qui peut entraîner la mort ou des blessures graves pour les utilisateurs, les installateurs ou d'autres personnes en raison d'un choc électrique, et peut également causer des dommages matériels.

Débranchez toujours l'alimentation électrique de la pompe au niveau du disjoncteur avant de procéder à l'entretien de la pompe. Le non-respect de cette consigne peut entraîner la mort ou des blessures graves pour le personnel d'entretien, les utilisateurs de la piscine ou d'autres personnes en raison d'un choc électrique et/ou de dommages matériels.

Lisez toutes les instructions d'entretien avant d'intervenir sur la pompe.

La pompe accepte une alimentation monophasée de 230V, 50 ou 60 Hz. Les connexions d'alimentation sont capables de supporter un fil solide ou toronné de calibre 8 AWG.

05. Câblage

- S'assurer que tous les disjoncteurs et interrupteurs électriques sont éteints avant de procéder au câblage du moteur.

Charge stabilisée

Attendre au moins 5 minutes avant de procéder à l'entretien.

- S'assurer que la tension d'alimentation est conforme aux exigences indiquées sur la plaque signalétique du moteur.
- Pour les tailles de câblage et les exigences générales, suivez les spécifications définies par le National Electric Code en vigueur et les codes locaux. En cas de doute, utilisez un fil de plus gros calibre (diamètre plus important).
- Veillez à ce que toutes les connexions électriques soient propres et bien serrées.
- Coupez tous les câbles à la longueur appropriée afin qu'ils ne se chevauchent pas et ne se touchent pas lorsqu'ils sont connectés aux bornes.
- **TOUJOURS** réinstaller le couvercle de l'entraînement après l'installation électrique ou avant de laisser la pompe sans surveillance pendant l'entretien. Cela empêchera l'eau de pluie, la poussière ou d'autres matières étrangères de s'accumuler dans l'entraînement.

REMARQUE -

Veillez à ce que les fils ne soient pas coincés entre le corps du variateur et le couvercle.

06. Mise à la terre

- Mettez le moteur à la terre en permanence à l'aide de la borne de mise à la terre située à l'intérieur du compartiment de câblage du variateur. Se référer au Code national de l'électricité en vigueur et aux codes locaux pour connaître les exigences en matière de taille et de type de fil. Veillez à ce que le fil de terre soit connecté à la terre du service électrique.

07. Liaison

- A l'aide de la cosse de liaison située sur le côté du moteur, reliez le moteur à toutes les parties métalliques de la structure de la piscine, à l'équipement électrique, au conduit métallique et à la tuyauterie métallique situés à moins de 1,5 m des parois intérieures de la piscine, du spa ou du jacuzzi, conformément au Code national de l'électricité en vigueur et à toute réglementation locale.
- Un conducteur de liaison en cuivre massif de 8 AWG ou plus est nécessaire. Pour les installations canadiennes, un conducteur de liaison en cuivre solide de 6 AWG ou plus est nécessaire.

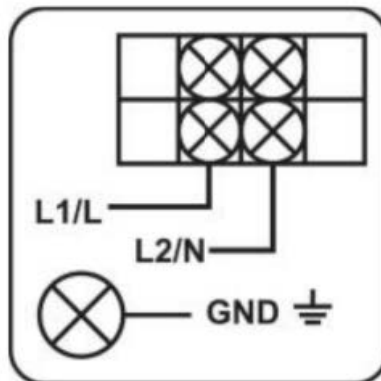

Avant de faire fonctionner la pompe pour la première fois, l'horloge interne de la pompe et les horaires de fonctionnement doivent être programmés en suivant les étapes de ce manuel.

Reportez-vous à Réglage de l'horloge ci-dessous et à Programmation des horaires personnalisés, pour obtenir des instructions concernant la programmation de cette pompe en vue d'un fonctionnement programmé.

REMARQUE -

Lors de la programmation d'un nouvel horaire, veuillez programmer l'heure de démarrage des vitesses 1 à 4 en fonction de la séquence horaire d'une journée.

01. Réglage de l'horloge

Lorsque la pompe est branchée pour la première fois, l'horloge clignote pour indiquer qu'elle n'a pas été réglée. Les programmes personnalisés sont basés sur ce réglage de l'horloge, c'est pourquoi l'horloge doit d'abord être réglée.

- Appuyez sur Réglage.
- Utilisez "+" et "-" pour programmer l'heure actuelle.
- Utilisez "<" et ">" pour déplacer le curseur de modification.

REMARQUE -

Dans le format 12 heures, AM/PM s'affiche à gauche.

02. Utilisation de l'horaire par défaut

Le programme par défaut est conçu pour assurer un renouvellement quotidien suffisant pour une piscine type.

Le cycle par défaut est de 22 heures par jour

Le programme	Heure de départ	Heure de fonctionnement	Vitesse par défaut
Vitesse 1	8:00 AM (8:00) (réglable)	2H (réglable)	2400 RPM (réglable)
Vitesse 2	10:00 AM (10:00) (réglable)	10H (réglable)	1500 RPM (réglable)
Vitesse 3	8:00 PM (20:00) (réglable)	2H (réglable)	2000 RPM (réglable)
Vitesse 4	10:00 PM (22:00) (réglable)	8H (réglable)	1000 RPM (réglable)

GAGNEZ DU TEMPS!
Regardez le tutoriel!



Le programme par défaut fonctionne comme suit :

- **VITESSE 1** commence à 8h00 et fonctionne à 2850 tours/minute pendant 2 heures.
- **VITESSE 2** commencera à 10h00 et fonctionnera à 1730 tours/minute pendant une durée de 10 heures.
- **VITESSE 3** commencera à 20 heures et fonctionnera à 2300 tours/minute pendant une durée de 2 heures.
- **VITESSE 4** commencera à 22h00 et fonctionnera à 1150 tours/minute pendant une durée de 8 heures.
- À la fin de la vitesse 4, la pompe s'arrêtera de fonctionner pendant 2 heures, puis tournera à nouveau à la vitesse 1. En effet, la pompe est réglée en usine pour fonctionner en continu pendant 22 heures chaque jour, jusqu'à ce que l'utilisateur modifie le programme par défaut.

REMARQUE -

Le bouton **Start/Stop** doit être enfoncé et le voyant **Start/Stop** doit être allumé pour que la pompe fonctionne.

03. Programmation d'horaires personnalisés

Pour personnaliser l'horaire de votre pompe, la pompe doit être arrêtée. Assurez-vous que la LED **Start/Stop** n'est pas allumée.

Lors de la programmation, le voyant situé à côté du paramètre que vous êtes en train de modifier clignote.

- **"Vitesse"** - Vitesse de marche
- **"Temps"** - Temps de démarrage
- **"Durée"** - Durée de fonctionnement

Priorités des vitesses (commande non externe)

Pour les réglages de durée de programmation, les vitesses sont classées par ordre de priorité comme suit : <SPEED 1 -> SPEED 2 -> SPEED 3 -> SPEED 4. SPEED 1 est la priorité la plus élevée, tandis que SPEED 4 est la priorité la plus basse. Le variateur a des réglages de priorité, comme indiqué dans le tableau suivant.

Exemple : Programme de démarrage (avant réglage)

- **VITESSE 1** heure de début = 8h00, durée = 6 heures
- **VITESSE 2** heure de départ = 9h00, durée = 1 heure
- **VITESSE 3** heure de départ = 10h00, durée = 1 heure
- **VITESSE 4** heure de démarrage = 14h00, durée = 1 heure

Ainsi, en fonction de la priorité, la pompe à eau fonctionnera en mode VITESSE 1 de 8h00 à 14h00 (ignorez les modes VITESSE 2 et 3 au milieu, car les modes VITESSE 2 et 3 ont été inclus dans la période de fonctionnement VITESSE 1), et le mode VITESSE 4 fonctionnera de 14h00 à 15h00.

Horaire de fin (après ajustement)

- **VITESSE 1** heure de début = 8h00, durée = 6 heures
- **VITESSE 4** heure de début = 14h00, durée = 1 heure

Pour programmer un horaire personnalisé :

- 1) Appuyez sur **Start/Stop** pour arrêter la pompe.
- 2) Appuyez sur "1". Le voyant SPEED 1 et le voyant du paramètre "Speed" clignotent pendant la modification.

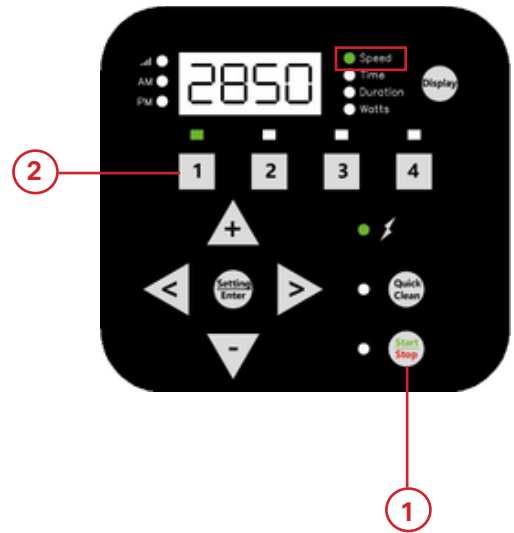

- 3) Utilisez "+" et "-" pour régler la vitesse en RPM pour SPEED 1, utilisez "<" et ">" pour déplacer le curseur.

REMARQUE -

Le pas de réglage de la vitesse est de 100/10/1rpm.

- 4) Appuyez sur "1". L'heure de démarrage de SPEED 1 s'affiche. Le voyant du paramètre "Time" commence à clignoter.

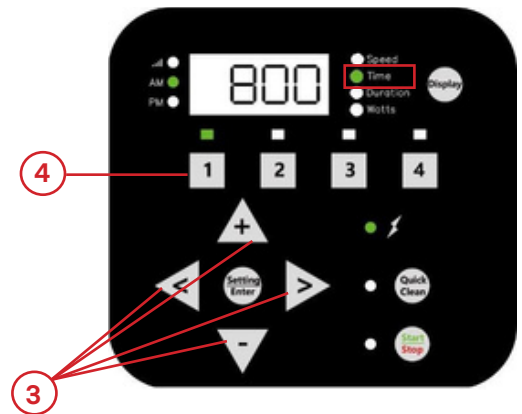

- 5) Utilisez "+" et "-" pour régler l'heure de démarrage de SPEED 1. Utilisez les touches "<" et ">" pour déplacer le curseur.

REMARQUE -

Le pas de réglage de l'heure de démarrage est de 1 heure/10 min/1 min.

- 6) Appuyez sur "1". La durée de SPEED 1 s'affiche. Le voyant du paramètre "Durée" commence à clignoter.

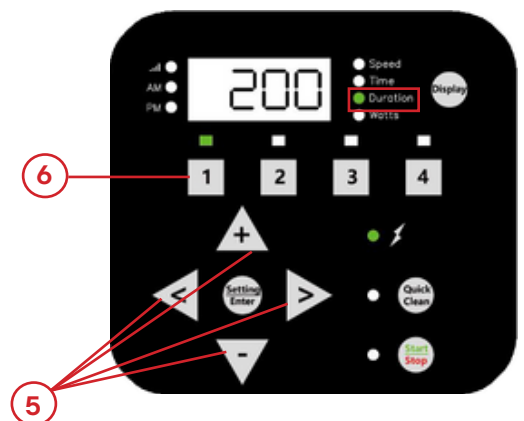



7) Utilisez les touches "+" et "-" pour régler la durée de la VITESSE 1 en heures et en minutes.

REMARQUE -

Si la durée est réglée sur 0 heure, la pompe n'exécutera pas ce segment de programme pendant cette période.

8) La programmation de la VITESSE 1 est maintenant réussie.

REMARQUE -

En appuyant sur "1", vous continuez à faire défiler ces paramètres, mais les modifications sont immédiatement enregistrées au fur et à mesure qu'elles sont ajustées.

9) Appuyez sur "2". Le voyant SPEED 2 et le voyant du paramètre "Speed" clignotent pendant la modification.

10) Utilisez "+" "-" "<" et ">" pour régler la vitesse en RPM pour SPEED 2.

11) Appuyez sur "2". La durée de SPEED 2 s'affiche.

12) Utilisez les touches "+" "-" "<" et ">" pour régler la durée de la VITESSE 2 en heures et en minutes.

13) Répétez les étapes 9 à 12 pour programmer les VITESSE 3, 4 et NETTOYAGE RAPIDE.

14) Appuyez sur **Start/Stop** et assurez-vous que le voyant Start/Stop est allumé. La pompe est maintenant active et fonctionne selon le programme programmé.

REMARQUE -

Si la pompe a été arrêtée à l'aide du bouton **Démarrage/Arrêt**, la pompe ne fonctionnera pas tant que le bouton **Démarrage/Arrêt** n'aura pas été pressé à nouveau. Si la LED **Start/Stop** est allumée, la pompe est en marche et exécutera le programme programmé.

04. Utilisation de la pompe en cours de fonctionnement

ATTENTION: Si la pompe est sous tension, le fait d'appuyer sur l'un des boutons mentionnés dans cette section peut entraîner le démarrage du moteur. Le non-respect de cette consigne peut entraîner des blessures corporelles ou endommager l'équipement..

Une pression sur le bouton Affichage fait défiler les paramètres actuels:

- **Vitesse** – vitesse d'exécution actuelle
- **Time** – Heure actuelle de la journée
- **Durée** – durée restante à la vitesse de marche actuelle
- **Watts** – watts actuellement consommés

Le fait d'appuyer sur l'un des boutons SPEED («1», «2», «3», «4» ou Quick Clean) pendant que la pompe fonctionne agit comme une dérogation temporaire. La pompe fonctionnera à la vitesse et pendant la durée programmées pour ce bouton. Une fois l'opération terminée, la pompe revient au point approprié de l'horaire programmé.

REMARQUE -

Si les vitesses programmées sont ajustées pendant que la pompe fonctionne, la pompe fonctionnera à la vitesse entrée pour le reste de la durée du programme, mais n'enregistrera pas les ajustements.

05. Amorçage

ATTENTION: Cette pompe est livrée avec le mode d'amorçage activé. La pompe monte en régime jusqu'à 3200 tr/min lors de son démarrage initial.

Avant de mettre la pompe en marche :

- 1) Ouvrir la soupape de décharge du filtre.
- 2) Ouvrir les vannes nécessaires.
- 3) S'assurer que la conduite de retour est complètement ouverte et qu'elle n'est pas obstruée.
- 4) S'assurer que la pompe est remplie d'eau.
- 5) Se tenir à l'écart du filtre ou d'autres récipients sous pression.

⚠ NE PAS faire fonctionner la pompe à sec. Le joint d'arbre serait endommagé et la pompe commencerait à fuir. Dans ce cas, le joint endommagé doit être remplacé.

TOUJOURS maintenir un niveau d'eau correct dans votre piscine (à mi-hauteur de l'ouverture de l'écumoire). Si le niveau de l'eau tombe en dessous de l'ouverture de l'écumoire, la pompe aspirera de l'air à travers l'écumoire, perdant ainsi l'amorçage et provoquant le fonctionnement à sec de la pompe, ce qui endommagera le joint d'étanchéité. Si la pompe continue à fonctionner de cette manière, elle risque de perdre sa pression et d'endommager le corps de la pompe, la roue et le joint d'étanchéité, ce qui peut entraîner des dommages matériels et corporels.

Lorsque la pompe démarre, le démarrage s'effectue automatiquement en plus d'un cycle de nettoyage rapide. La vitesse de démarrage par défaut est de 2400 tr/min. La pompe monte lentement jusqu'à 3200 tr/min et dure 5 minutes. Le variateur affiche le temps restant.

REMARQUE -

Une fois le cycle d'amorçage de la pompe terminé, s'il reste du temps sur la minuterie d'amorçage du système de contrôle, la pompe fonctionnera à la vitesse d'amorçage du système de contrôle jusqu'à ce que la minuterie expire.

Pendant l'amorçage, la vitesse d'amorçage peut être réglée entre 3200 tr/min et 3450 tr/min à l'aide des touches «+» et «-».

REMARQUE -

Le premier démarrage commence par un compte à rebours de 5 minutes. Vous pouvez appuyer sur la touche SPEED 1, 2, 3, 4 pour quitter l'auto-amorçage. Si la pompe est redémarrée, elle décidera si elle doit s'auto-amorcer en fonction de l'environnement actuel. Le temps de jugement est de 20 secondes.

Le temps d'amorçage peut varier en fonction des conditions environnementales locales telles que la température de l'eau, la pression atmosphérique et le niveau d'eau de votre piscine. Tous ces éléments doivent être pris en compte lors du réglage de la vitesse d'amorçage. Testez et vérifiez les vitesses d'amorçage plusieurs fois, en laissant l'eau s'écouler du système entre chaque test.

REMARQUE -

Pour éviter que de l'air ne pénètre dans le système, le pot à crépine de la pompe doit toujours être rempli d'eau jusqu'au fond de l'orifice d'aspiration.

06. Programmation du nettoyage rapide

La pompe est équipée d'une fonction de nettoyage rapide, qui peut être activée pour fonctionner temporairement à des vitesses supérieures ou inférieures allant de 1700 à 3450 tr/min.

A la fin d'un cycle de nettoyage rapide, la pompe revient automatiquement au point approprié de sa programmation.

Pour programmer le nettoyage rapide:

- 1) Appuyez sur **Start/Stop** pour arrêter la pompe.
- 2) Appuyez sur Nettoyage rapide. Le voyant de nettoyage rapide et le voyant du paramètre "Vitesse" clignotent pendant la modification.

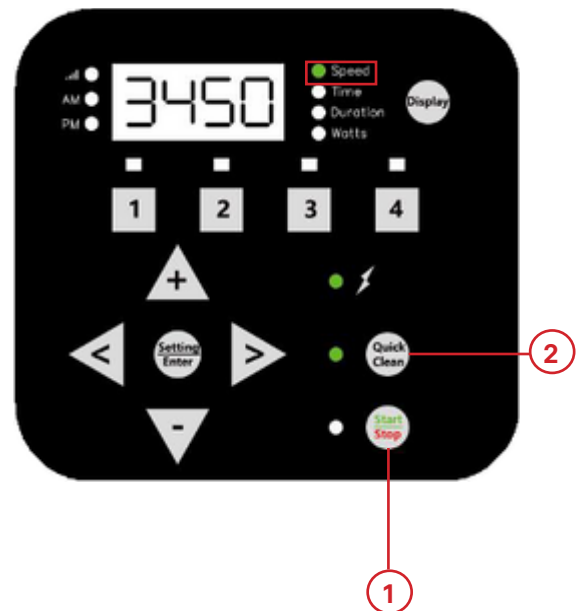

- 3) Utilisez les touches "+" et "-" pour régler la vitesse du nettoyage rapide en tr/min, utilisez les touches "<" et ">" pour déplacer le curseur.

REMARQUE -

Le réglage de la vitesse se fait par paliers de 100/10/1 tr/min.

- 4) Appuyez sur Nettoyage rapide. La durée du nettoyage rapide s'affiche. Le voyant du paramètre "Durée" clignote pendant la modification.
- 5) Utilisez "+" et "-" pour régler la durée du nettoyage rapide en heures et en minutes, utilisez "<" et ">" pour déplacer le curseur.

REMARQUE -

Le pas de réglage de la durée est de 1 heure/10 min. La durée peut être réglée de 10 minutes à 24 heures. La durée du nettoyage rapide n'affecte pas le démarrage.

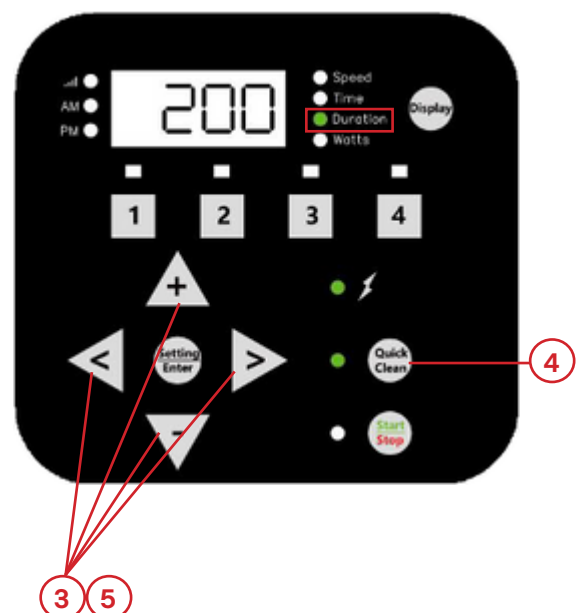



07. Réinitialisation d'usine

Le lecteur peut être réinitialisé aux réglages d'usine si nécessaire. Une réinitialisation d'usine efface tous les réglages programmés et les horaires, à l'exception de l'heure de la journée. Assurez-vous qu'il est nécessaire d'effectuer une réinitialisation d'usine avant de le faire, car les résultats sont immédiats.

Pour effectuer une réinitialisation d'usine :

- 1) Si la pompe fonctionne, appuyez sur le bouton **Start/Stop** pour arrêter la pompe.
- 2) Appuyez sur "1", "2" et maintenez-les enfoncés pendant 3 secondes.
- 3) Si la réinitialisation d'usine est réussie, vous entendrez une tonalité d'invite de 3 secondes.
- 4) Reprogrammez l'horaire et la vitesse d'amorçage comme décrit dans les sections précédentes.
La pompe doit être remise en marche à l'aide du bouton **Start/Stop** avant de fonctionner à nouveau.
La pompe fonctionne selon le programme programmé lors de la première mise en service.

⚠ NE PAS ouvrir le pot à crépine si la pompe ne s'amorce pas ou si la pompe a fonctionné sans eau dans le pot à crépine. Les pompes fonctionnant dans ces circonstances peuvent subir une accumulation de pression de vapeur et contenir de l'eau brûlante. L'ouverture de la pompe peut entraîner des blessures graves. Pour éviter tout risque de blessure, assurez-vous que les vannes d'aspiration et de refoulement sont ouvertes et que la température du pot de la crépine est froide au toucher, puis ouvrez la pompe avec une extrême prudence.

Débranchez toujours l'alimentation électrique de la pompe au niveau du disjoncteur et déconnectez le câble d'entrée numérique avant de procéder à l'entretien de la pompe. Le non-respect de cette consigne peut entraîner la mort ou des blessures graves pour le personnel d'entretien, les utilisateurs ou d'autres personnes en raison d'un choc électrique. Lisez toutes les instructions d'entretien avant d'intervenir sur la pompe.

ATTENTION: Pour éviter d'endommager la pompe et assurer le bon fonctionnement du système, nettoyez régulièrement la crépine de la pompe et les paniers de l'écumeur.

01. Nettoyage du panier de la crépine de la pompe

Le pot à crépine est situé à l'avant de la pompe et abrite le panier à crépine de la pompe. Le panier de la crépine est visible à travers le couvercle du pot à crépine et doit être inspecté visuellement au moins une fois par semaine. Le fait de vider et de nettoyer régulièrement le panier de la crépine permet d'améliorer l'efficacité du filtre et de l'appareil de chauffage et d'éviter de soumettre le moteur de la pompe à des contraintes inutiles.

Pour nettoyer le panier de la crépine :

- 1) Appuyez sur **Start/Stop** pour arrêter la pompe et coupez toute l'alimentation électrique de la pompe au niveau du disjoncteur.
- 2) Ouvrez la soupape de décharge du filtre et relâchez toute la pression du système de filtration.
- 3) Tournez le couvercle du pot à tamis dans le sens inverse des aiguilles d'une montre et retirez-le de la pompe.
- 4) Retirez les débris et rincez le panier. Remplacez le panier s'il est fissuré ou endommagé.
- 5) Placez le panier dans le pot à tamis. Veillez à ce que l'encoche au fond du panier soit alignée avec la nervure au fond du pot de la crépine.
- 6) Remplissez le pot à tamis d'eau jusqu'à l'orifice d'entrée.
- 7) Nettoyez le joint torique du couvercle et la surface d'étanchéité du pot à tamis.

REMARQUE -

Il est important de maintenir le joint torique du couvercle propre et bien lubrifié.

- 8) Réinstallez le couvercle en le plaçant sur le pot de la crépine et en le serrant dans le sens des aiguilles d'une montre jusqu'à ce que les poignées du couvercle soient horizontales.

REMARQUE -

Assurez-vous que le joint torique du couvercle est correctement placé et qu'il n'est pas pincé entre le couvercle et le pot de la crépine. Veillez à ce que le côté du couvercle marqué «Front» soit placé à l'avant de la pompe.

- 9) Ouvrez la soupape de décharge d'air du filtre et tenez-vous à l'écart du filtre.
- 10) Rétablissez l'alimentation électrique de la pompe au niveau du disjoncteur et démarrez la pompe.
- 11) Lorsqu'un flux d'eau régulier s'écoule de la soupape de décharge d'air du filtre, fermez la soupape.

02. Entretien du moteur

Protéger de la chaleur

- 1) Protéger le moteur du soleil.
- 2) Toute enceinte doit être bien ventilée pour éviter la surchauffe.
- 3) Prévoyez une ventilation transversale suffisante.

Protéger contre la saleté

- 1) Protégez l'appareil de tout corps étranger.
- 2) Ne pas stocker (ou déverser) de produits chimiques sur ou à proximité du moteur.
- 3) Évitez de balayer ou de remuer la poussière à proximité du moteur lorsqu'il fonctionne.
- 4) Si le moteur a été endommagé par des salissures, la garantie du moteur peut être annulée.
- 5) Nettoyez régulièrement le couvercle, le joint torique et la surface d'étanchéité du pot à tamis.

Protection contre l'humidité

- 1) Protéger des éclaboussures ou des projections d'eau.
- 2) Protéger des conditions météorologiques extrêmes.
- 3) Si les pièces internes du moteur ont été mouillées, les laisser sécher avant de les faire fonctionner. Ne pas laisser la pompe fonctionner si elle a été inondée.
- 4) Si le moteur a été endommagé par l'eau, la garantie du moteur peut être annulée.

Ce système fonctionne sous haute pression.

Lorsqu'une partie du système de circulation est entretenue, de l'air peut pénétrer dans le système et devenir sous pression. L'air sous pression peut provoquer la séparation du couvercle, ce qui peut entraîner des blessures graves, la mort ou des dommages matériels. Pour éviter ce risque potentiel, suivez les instructions ci-dessus.

Reportez-vous au **Diagramme d'assemblage moteur/hydraulique**, à la page suivante, pour une répartition des pièces de la pompe.

 **Toujours couper l'alimentation de la pompe au niveau du disjoncteur avant de procéder à l'entretien de la pompe.** Le non-respect de cette consigne peut entraîner la mort ou des blessures graves pour le personnel d'entretien, les utilisateurs ou d'autres personnes en raison d'un choc électrique. Lisez toutes les instructions d'entretien avant de procéder à l'entretien de la pompe.

NE PAS ouvrir le pot à crépine si la pompe ne s'amorce pas ou si la pompe a fonctionné sans eau dans le pot à crépine. Les pompes fonctionnant dans ces circonstances peuvent subir une accumulation de pression de vapeur et contenir de l'eau brûlante. L'ouverture de la pompe peut entraîner des blessures graves. Pour éviter tout risque de blessure, assurez-vous que les vannes d'aspiration et de refoulement sont ouvertes et que la température du pot de la crépine est froide au toucher, puis ouvrez la pompe avec une extrême prudence.



03. Démontage de la pompe

Outils nécessaires :

- Clé à molette
- Tournevis cruciforme #2
- Tournevis à lame plate

Pour démonter la pompe :

- 1) Appuyez sur **Start/Stop** pour arrêter la pompe et coupez toute l'alimentation de la pompe au niveau du disjoncteur.
- 2) Déconnectez toutes les entrées numériques ou les câbles de communication de la pompe (s'ils sont connectés).
- 3) Fermez toutes les vannes des conduites d'aspiration et de refoulement.
- 4) Relâchez toute la pression du système au niveau de la soupape de décharge d'air du filtre.
- 5) Retirez les deux bouchons de vidange au fond du pot de filtration.
- 6) À l'aide d'une clé à molette, retirez les deux boulons traversants du pot de la crépine et les écrous qui fixent l'ensemble moteur/hydraulique au pot de la crépine.
- 7) À l'aide d'une clé à molette, d'une clé plate ou d'une douille, retirez les quatre autres boulons du pot de la crépine.
- 8) Séparez **DOUCEMENT** l'ensemble moteur/hydraulique du pot de filtration.
- 9) À l'aide d'une clé à molette, retirez les deux vis qui fixent le diffuseur à la plaque d'étanchéité.
Retirez le diffuseur.
- 10) À l'aide d'une clé à molette, maintenez l'arbre du moteur en place à l'arrière du moteur. Cela empêchera l'arbre moteur de tourner pendant la dépose de la roue et de la vis de la roue.
- 11) Continuez à maintenir l'arbre du moteur en place. Retirez la vis et la rondelle de la roue dans le sens des aiguilles d'une montre à l'aide d'un tournevis Phillips n°2.
- 12) Retirez la roue dans le sens inverse des aiguilles d'une montre à la main.
- 13) À l'aide d'une clé de 9/16 po, retirez les quatre (4) boulons qui fixent la plaque d'étanchéité au moteur.
- 14) Retirez la plaque d'étanchéité de l'ensemble moteur/entraînement.

04. Remontage de la pompe

- 1) Placez la plaque d'étanchéité (seal plate) sur l'ensemble du moteur, en vous assurant que le côté marqué « UP » est orienté vers le haut.
- 2) À l'aide d'une clé ajustable, réinstallez les boulons du moteur/plaque d'étanchéité en suivant un motif en croix. Fixez la plaque d'étanchéité au moteur avec les quatre boulons. Serrez à 70–80 in-lbs (81–92 kg/cm).
- 3) Avec une clé ajustable, maintenez l'arbre du moteur à l'arrière de celui-ci afin d'éviter qu'il tourne pendant la réinstallation de la turbine (impeller) et de sa vis.



- 4) Tout en maintenant l'arbre du moteur en place, revissez la turbine sur l'arbre dans le sens horaire jusqu'à ce qu'elle soit serrée à la main.
- 5) Continuez à maintenir l'arbre du moteur et réinstallez la vis de turbine et sa rondelle. Serrez à 25 in-lbs (29 kg/cm).

REMARQUE -

La vis de turbine est à filetage inversé et se serre dans le sens antihoraire.

- 6) Réinstallez le diffuseur sur la plaque d'étanchéité à l'aide des deux vis du diffuseur.
- 7) Vérifiez l'état du joint du diffuseur et du joint de la plaque d'étanchéité. Remplacez-les si nécessaire. Graissez les deux avant de poursuivre.
- 8) À l'aide d'une clé ajustable, fixez le préfiltre (strainer pot) à l'ensemble moteur/hydraulique avec les six boulons et rondelles du préfiltre.

REMARQUE -

Ne serrez pas les deux boulons traversants avant que les six boulons soient en place et serrés à la main. Serrez ensuite en croix à 110 in-lbs (127 kg/cm). Assurez-vous que le joint de la plaque d'étanchéité n'est pas coincé entre le préfiltre et l'ensemble moteur.

- 9) Réinstallez les deux bouchons de vidange au bas du préfiltre.
- 10) Pour redémarrer la pompe, référez-vous à la section **Redémarrage de la pompe**.

05. Redémarrage de la pompe

Si la pompe est installée en dessous du niveau d'eau de la piscine, fermez les vannes de refoulement et d'aspiration avant d'ouvrir le préfiltre de la pompe. Assurez-vous de rouvrir les vannes avant la mise en marche.

ATTENTION: NE faites **PAS** fonctionner la pompe à sec. Le joint mécanique sera endommagé et devra être remplacé. Maintenez **TOUJOURS** le niveau d'eau de la piscine correct (au milieu de l'ouverture de l'écumeur). Si le niveau descend sous l'ouverture, la pompe aspirera de l'air, perdra son amorçage et tournera à sec. Une utilisation prolongée dans ces conditions peut entraîner une perte de pression, des dommages à la pompe, des dommages matériels ou des blessures.

Pour amorcer la pompe :

- 1) Appuyez sur **Start/Stop** pour arrêter la pompe et coupez toute l'alimentation de la pompe au niveau du disjoncteur.
- 2) Relâchez toute la pression du système de filtration au niveau de la soupape de décharge d'air du filtre.
- 3) Retirez le couvercle du pot à tamis en le tournant dans le sens inverse des aiguilles d'une montre.
- 4) Remplissez le pot à tamis d'eau jusqu'à l'orifice d'entrée.
- 5) Placez le couvercle sur le pot à tamis, puis tournez-le dans le sens des aiguilles d'une montre pour le verrouiller.

REMARQUE -

Le couvercle est correctement verrouillé lorsque les poignées sont presque perpendiculaires au corps de la pompe.



- 6) Rétablissez l'alimentation électrique de la pompe au niveau du disjoncteur.
- 7) Ouvrez la soupape de décharge du filtre.
- 8) Tenez-vous à l'écart du filtre et appuyez sur le bouton **Start/Stop** pour démarrer la pompe.
- 9) Purgez l'air de la soupape de décharge du filtre jusqu'à ce qu'un jet d'eau régulier apparaisse, puis fermez la soupape de décharge.
- 10) La pompe effectue un cycle d'amorçage et, en cas de succès, commence à fonctionner normalement.

06. Hivernage

C'est à vous qu'il incombe de déterminer quand des conditions de gel peuvent survenir. Si des conditions de gel sont prévues, prenez les mesures suivantes pour réduire le risque de dommages dus au gel. Les dommages causés par le gel ne sont pas couverts par la garantie.

Dans les régions à climat doux, lorsque des conditions de gel temporaire peuvent se produire, faites fonctionner votre équipement de filtrage toute la nuit pour éviter le gel.

Pour éviter les dommages causés par le gel :

- 1) Appuyer sur **Start/Stop** pour arrêter la pompe et couper toute l'alimentation de la pompe au niveau du disjoncteur.
- 2) Coupez l'alimentation électrique de la pompe au niveau du disjoncteur.
- 3) Relâchez toute la pression du système de filtration au niveau de la soupape de décharge d'air du filtre.
- 4) Retirer les deux bouchons de vidange du fond du panier de la crépine et vidanger la pompe. Rangez les bouchons dans le panier de la crépine.
- 5) Couvrez le moteur pour le protéger des fortes pluies, de la neige et de la glace.

REMARQUE -

Ne pas envelopper le moteur avec du plastique ou d'autres matériaux étanches à l'air pendant l'entreposage hivernal.
Ne jamais couvrir le moteur lorsqu'il fonctionne ou qu'il est en attente de fonctionnement.



⚠ Le diagnostic de certains symptômes peut nécessiter une interaction ou une proximité avec des composants sous tension. Toutes les interventions doivent être effectuées par un professionnel qualifié. Le contact avec l'électricité peut entraîner la mort, des blessures ou des dommages matériels.

Problème	Cause possible	Solution
Défaillance de la pompe	La pompe ne s'amorce pas - Air dans la conduite d'aspiration ou dans la pompe	<ol style="list-style-type: none">1. Inspecter la tuyauterie de la ligne d'aspiration et le(s) robinet(s) pour vérifier qu'ils ne sont pas endommagés ou que les raccords ne sont pas desserrés.2. S'assurer que le couvercle du pot à tamis est bien étanche. Vérifier que le joint torique du couvercle est en place.3. S'assurer que le niveau d'eau de la piscine est correct et que l'eau est disponible pour l'écumeur.
	La pompe ne s'amorce pas - Manque d'eau	<ol style="list-style-type: none">1. S'assurer que la conduite d'aspiration et le pot à crépine de la pompe sont pleins d'eau.2. S'assurer que le robinet de la conduite d'aspiration fonctionne et est ouvert (certains systèmes n'ont pas de robinets).
	Panier de la crépine excessivement sale ou plein.	Nettoyez le panier de la crépine.
	Le joint torique du préfiltre est endommagé.	Inspecter le joint torique du pot de la crépine pour vérifier qu'il n'est pas endommagé. Remplacer si nécessaire.
Réduction de la capacité et/ou de la hauteur de refoulement	Air dans la conduite d'aspiration ou dans la pompe.	<ol style="list-style-type: none">1. Inspecter la tuyauterie de la ligne d'aspiration et le(s) robinet(s) pour vérifier qu'ils ne sont pas endommagés ou que les raccords ne sont pas desserrés.2. S'assurer que le couvercle du pot à tamis est bien étanche. Vérifier que le joint torique du couvercle est en place.3. Assurez-vous que le niveau d'eau de la piscine est correct et que l'écumeur est alimenté en eau.
	Roue bouchée	Démontez la pompe et retirez les débris de la roue.
	Panier de la crépine excessivement sale ou plein	Nettoyez le panier de la crépine.
La pompe ne démarre pas	La tension secteur n'est pas présente	<ol style="list-style-type: none">1. Remplacer le fusible, réinitialiser le disjoncteur.2. Serrez les connexions du câble d'alimentation.

Suite →



Problème	Cause possible	Solution
La pompe ne démarre pas	Le moteur est bloqué	Démontez la pompe et essayez de faire tourner l'arbre du moteur à la main pour éliminer tout blocage.
	L'arbre du moteur est endommagé	Remplacer la pompe.
La pompe fonctionne puis s'arrête	Défaut de surchauffe	S'assurer que le couvercle du ventilateur à l'arrière du moteur est exempt de saletés et de débris. Utilisez de l'air comprimé pour le nettoyer.
	Défaut de surintensité	La pompe redémarre automatiquement après une (1) minute.
La pompe est bruyante	Débris en contact avec le ventilateur.	Assurez-vous que le couvercle du ventilateur à l'arrière du moteur est exempt de saletés et de débris. Utilisez de l'air comprimé pour le nettoyer.
	Panier de la crépine excessivement sale ou plein.	Nettoyer le panier de la crépine.
	Montage mal ajusté.	S'assurer que les boulons de montage et les boulons de la pompe sont bien serrés.
La pompe fonctionne sans débit	La roue est desserrée	S'assurer que le ventilateur situé à l'arrière de la pompe tourne. Si c'est le cas, démonter la pompe et s'assurer que la roue est correctement installée.
	Air dans la conduite d'aspiration ou dans la pompe	<ol style="list-style-type: none">1. Inspecter la tuyauterie de la ligne d'aspiration et le(s) robinet(s) pour vérifier qu'ils ne sont pas endommagés ou que les raccords ne sont pas desserrés.2. S'assurer que le couvercle du pot à tamis est bien étanche. Vérifier que le joint torique du couvercle est en place.3. Assurez-vous que le niveau d'eau de la piscine est correct et que l'eau est disponible pour l'écumeur.
	Plomberie obstruée ou restreinte	<ol style="list-style-type: none">1. Vérifier si le pot à tamis ou la conduite d'aspiration sont obstrués et les éliminer.2. Vérifier qu'il n'y a pas d'obstruction dans la tuyauterie d'évacuation, y compris une vanne partiellement fermée ou un filtre de piscine encrassé.

Suite →



01. Alarmes et codes d'erreur

Si une alarme est déclenchée, le variateur affiche un code d'erreur et la pompe s'arrête de fonctionner. Coupez l'alimentation de la pompe et attendez que les voyants du clavier se soient éteints, puis reconnectez l'alimentation. Si l'erreur continue d'apparaître après la remise sous tension, un dépannage approprié est nécessaire. Utilisez le tableau de description des erreurs ci-dessous pour commencer le dépannage.

Code d'erreur	Description
1	Blocage ou court-circuit du fil du moteur ou forte augmentation de la température
2, 4, 6	La tension d'entrée est trop élevée
8	La tension d'entrée est trop faible
16, 128	Le moteur ne démarre pas normalement
256	Perte de phase du moteur ou le moteur et le pilote ne sont pas bien connectés
300	Pas de charge
301	Surchauffe

Défaut de sortie d'alimentation – La tension d'alimentation entrante est inférieure à 190 VAC, ou le contrôleur est perturbé, et la tension d'entrée dépasse la valeur limite.

16, 128 – Le moteur ne démarre pas normalement: Le moteur est bloqué, ou le fil de terre du moteur n'est pas correctement connecté, ou le pilote n'est pas correctement installé sur le moteur.

300 – Pas de charge: L'eau peut ne pas être absorbée.

301 – Surtempérature: La température des composants à l'intérieur du conducteur dépasse la limite.

Il est possible d'avoir deux ou plusieurs anomalies en même temps. Par exemple, lorsque le moteur s'arrête anormalement, le code d'erreur 7 s'affiche, indiquant la superposition des codes d'erreur 1, 2 et 4.



01. Téléchargez l'application « Smart Life »

Veillez scanner le code QR sous la surface avec votre téléphone portable, télécharger l'application « SmartLife » et sélectionner le système d'exploitation correspondant (Android/IOS).



02. Ajouter du matériel

1) Si le téléphone et la pompe à eau partagent le même Wi-Fi, ouvrez l'application pour connecter l'alimentation de la pompe. L'invite d'ajout de la pompe apparaîtra alors sur l'interface. Vous pouvez également cliquer sur « + » et sélectionner « Ajouter un appareil » pour ajouter d'autres équipements de pompe à eau.

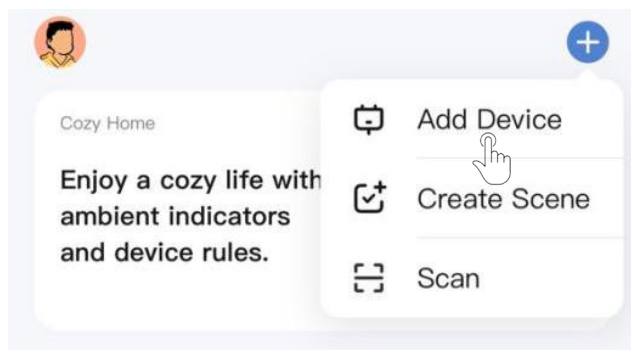
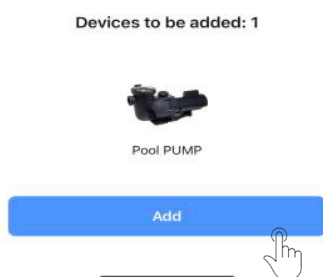
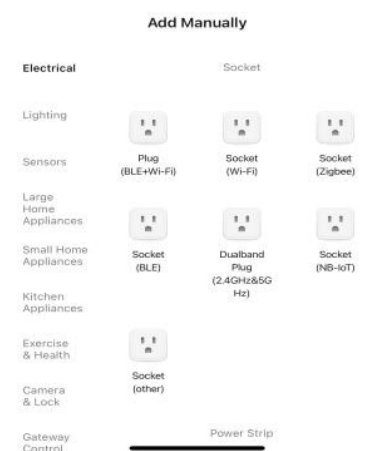
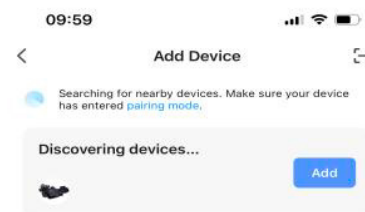
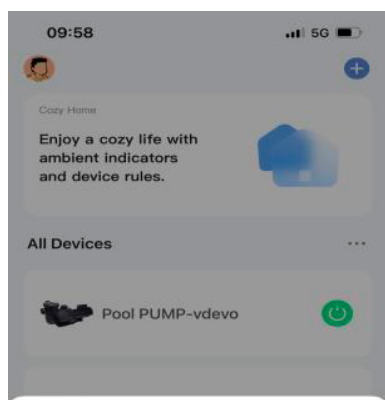

2) Saisissez le mot de passe WIFI dans l'interface WIFI pour ajouter le WIFI pour la POMPE, puis cliquez sur « Terminé » pour ajouter.

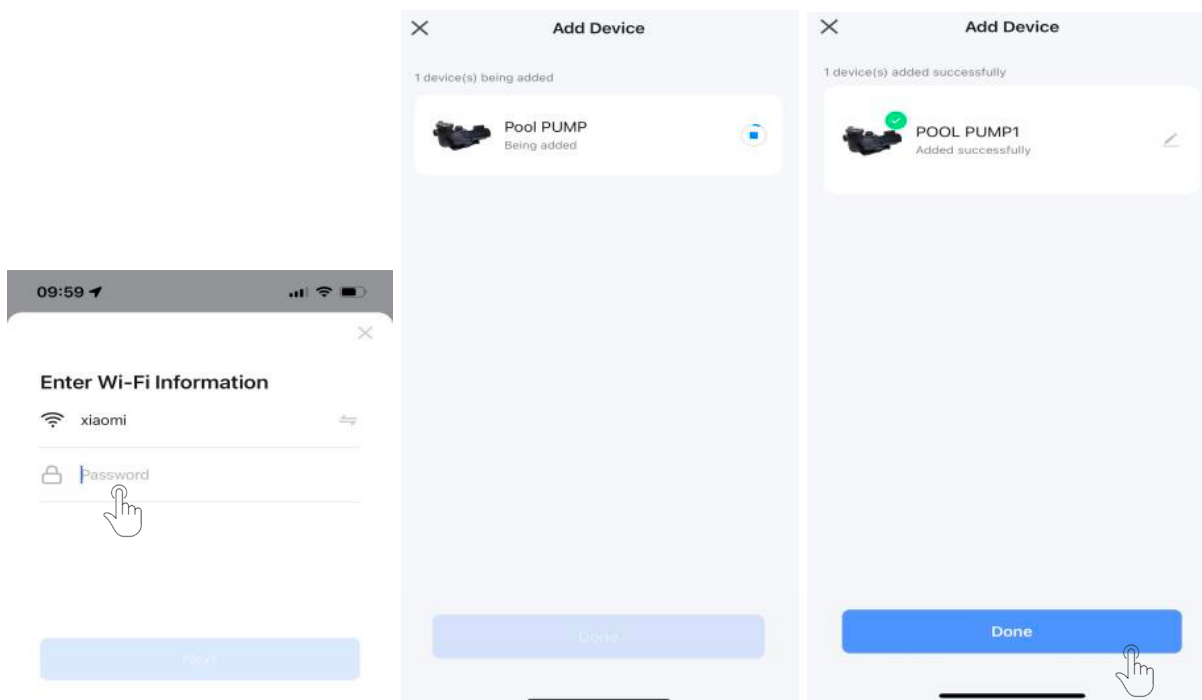

03. Utiliser du matériel

1) Présentation de l'interface :

Le nom de la pompe
(modifiable)

Zone de vitesse
réglable manuellement

État de fonctionnement
de la pompe
(Arrêt/En marche)

Fonction APP
Zone d'opération

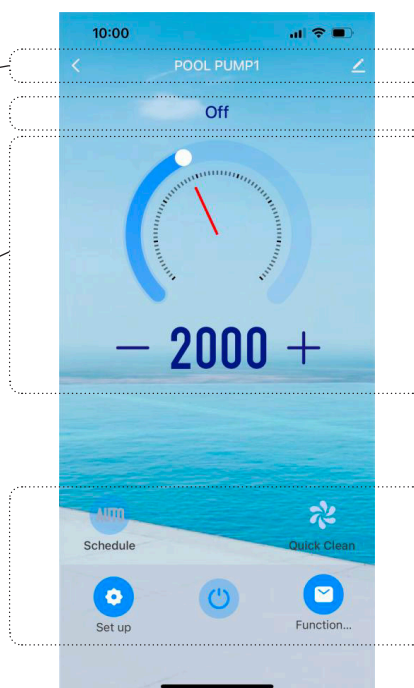

2) Mode d'emploi :

- Cliquez  sur « Ouvrir la clé » pour démarrer ou arrêter la pompe à eau. L'icône AUTO s'allume et effectue une opération en mode usine.



3) Paramètre du mode programmation :

- Cliquez sur « Configurer » pour accéder à l'interface de configuration, cliquez sur Mode vitesse pour définir la vitesse de fonctionnement de la pompe à chaque étape, puis cliquez sur « Confirmer » pour confirmer après la modification.

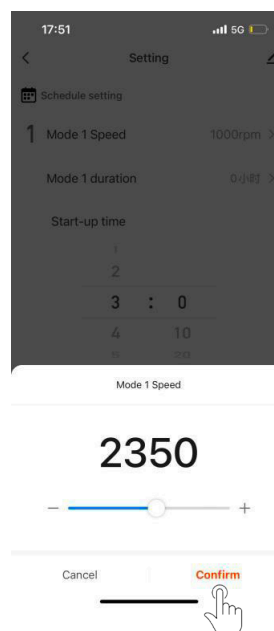
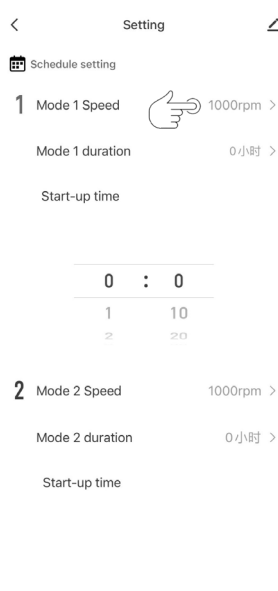

- Cliquez sur Mode de fonctionnement pour définir la durée de fonctionnement de la pompe à ce stade, puis cliquez sur « Confirmer ».

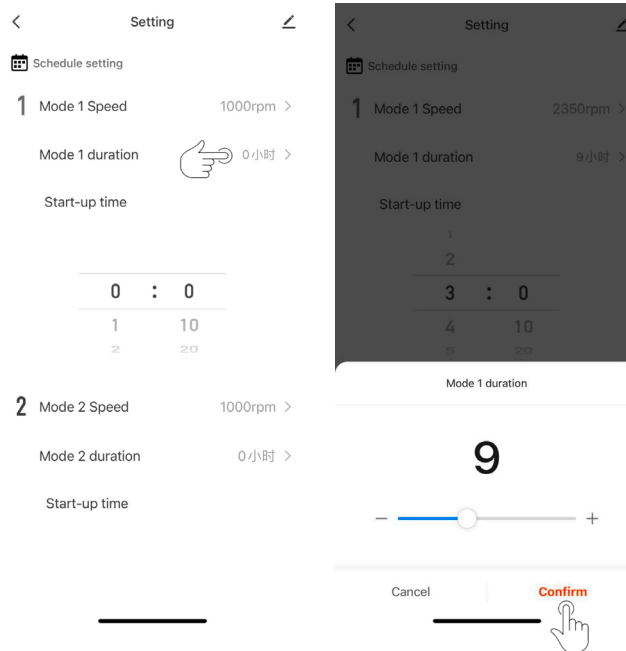

- Cliquez sur « Heure de démarrage » pour régler l'heure de démarrage de la pompe, cliquez sur « confirmer » pour confirmer.

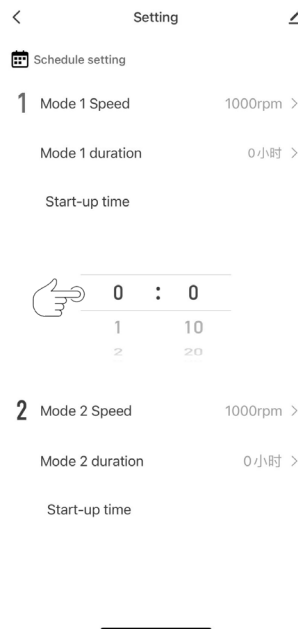

- Revenez à la page d'origine et cliquez sur « AUTO » pour démarrer la pompe et exécuter le programme défini.

3) Modèle de nettoyage rapide

- Cliquez sur « Configurer » pour accéder à l'interface de configuration, faites glisser la page jusqu'à « Paramètres de nettoyage rapide » et réglez la vitesse de fonctionnement de la POMPE (la vitesse par défaut est de 2 850 tr/min).

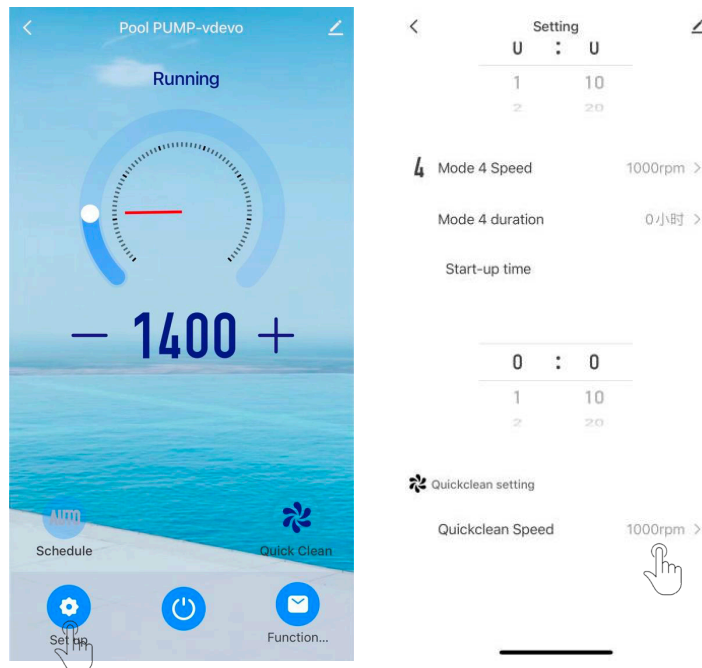

- Cliquez sur « Nettoyage rapide » pour démarrer la POMPE.

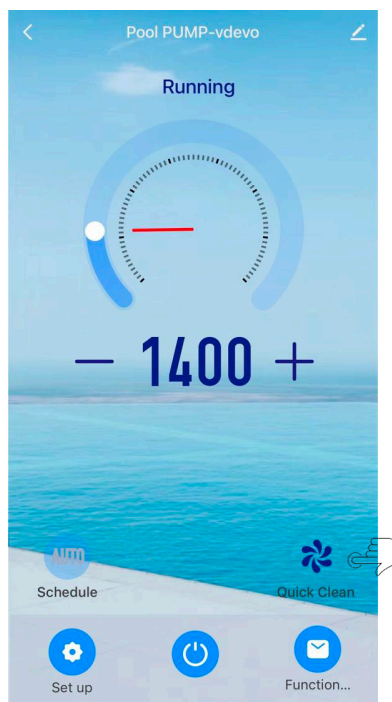

4) Réglage manuel de la vitesse

- La vitesse actuelle de la pompe peut être réglée en faisant glisser la molette ou en appuyant sur « + » et « - ».

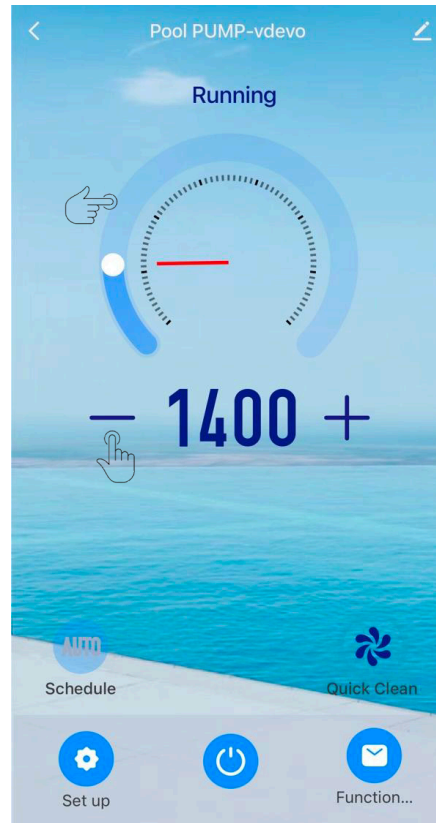

À votre attention :

1. Ne réglez pas manuellement la vitesse de rotation dans les 5 minutes ;
2. Le réglage manuel de la vitesse n'est valable que pour l'étape en cours. Si vous souhaitez maintenir cette vitesse à un niveau fixe pour une durée prolongée, veuillez l'ajuster via le mode « Programme ».



IG2-2022VS

Tension d'entrée nominale	230 VAC
Courant d'entrée	8.0 Amps
Fréquence d'entrée	1PH, L1-L2 or L-N, 50 or 60 Hz
Watts d'entrée maximum	1700 W
Puissance maximale	2.2 HP
Plage de vitesse	1000 - 3450 RPM

Évaluation du boîtier environnemental NEMA Type 3 / IPX5

Plage de conditions ambiantes

Stockage -40°C to +60°C (-40°F to +140°F)

En fonctionnement 0°C-50°C (32°-122°F)

Humidité Relatif 0-95% sans condensation

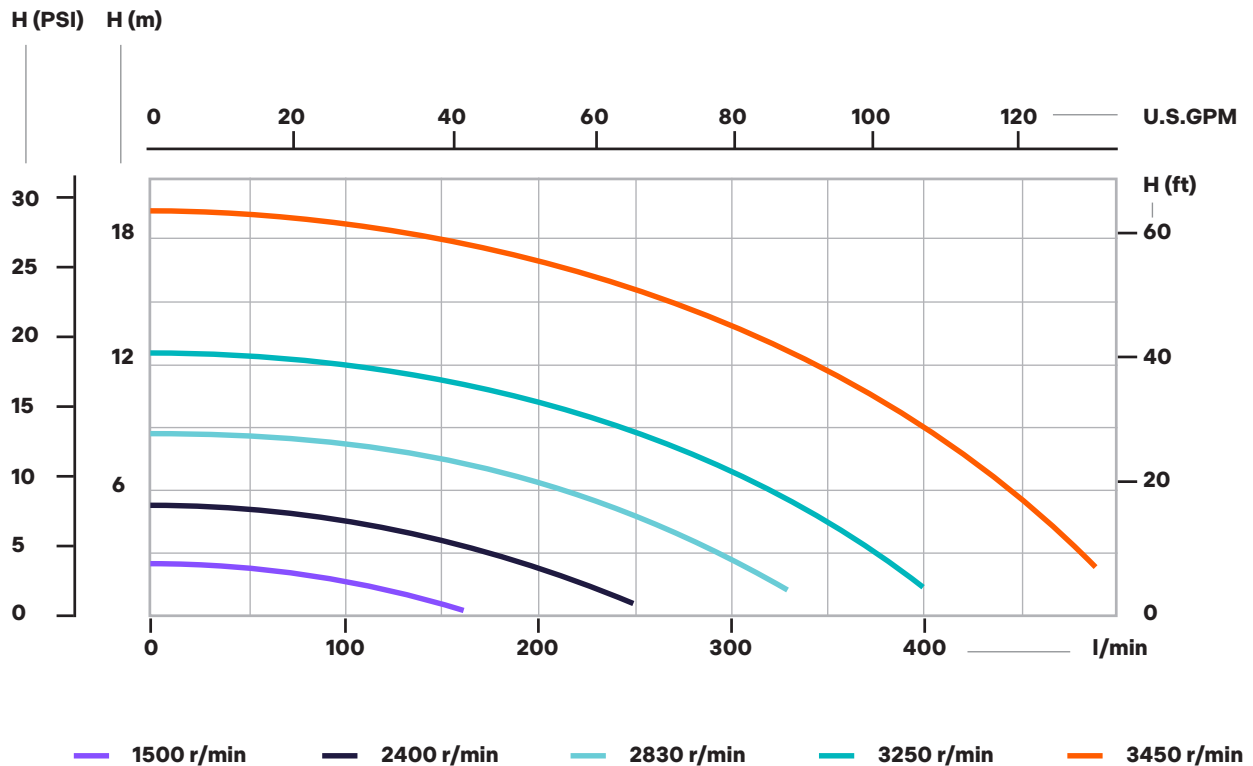

Structure et pièces de la pompe

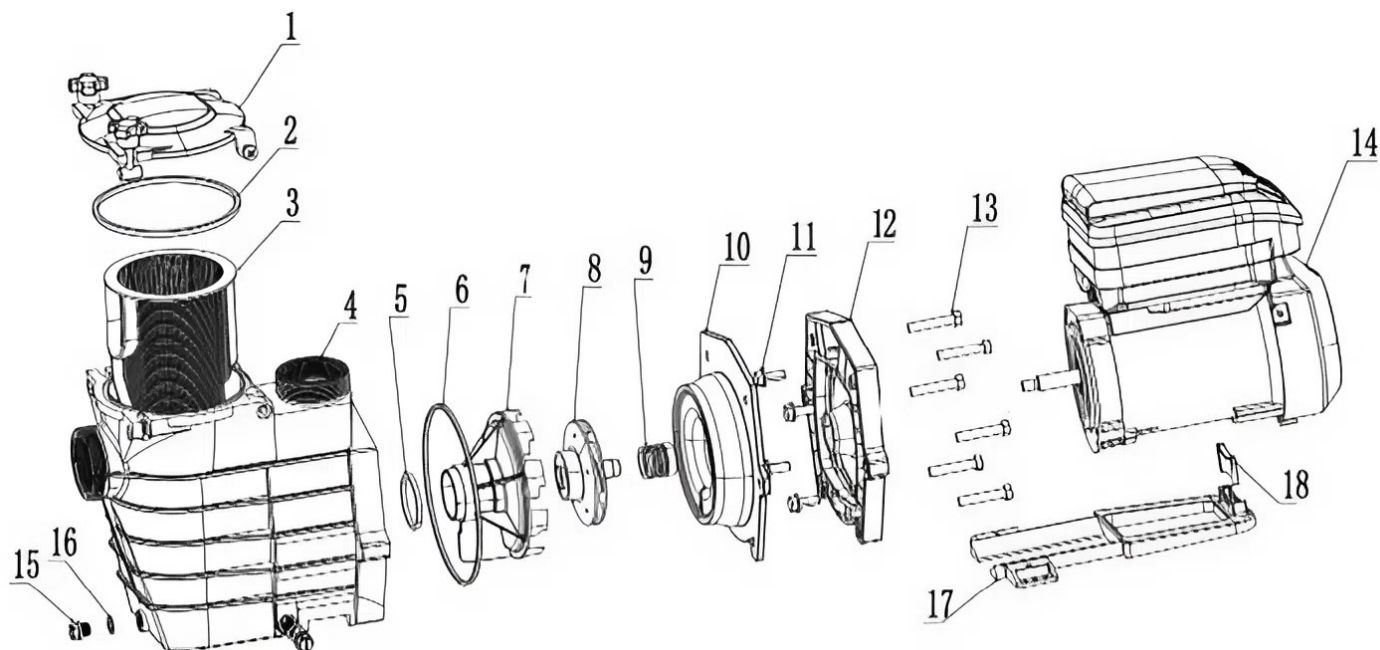

No. de réf.	No. de pièce	Description	Quantité
1	47258502000	Couverture transparente	1
2	5431239080	Joint $\phi 149.4 * \phi 159.8 * 8.2$	1
3	47258508001	Panier	1
4	47258501080	Boîtier de crépine	1
5	5432040080	Joint torique $\phi 60.2 * \phi 52.4 * 4.85$	1
6	5431240080	Joint $\phi 188.4 * \phi 195.1 * 4$	1
7	47258001080	Diffuseur	1
8	647278172000	Turbine	1
9	5028348000	Assemblage du joint	1
10	47258504080	Couvercle de pompe	1
11	5225003000	Vis 3/8-16*11/2 UNC	4
12	47258505080	Couvercle de pompe de transition	1
13	5225008000	Vis 3/8-16UNC*50.8mm	6
14	5023581000	Moteur	1
15	48860105080	Bouchon de vidange	2
16	5432002080	Joint $\phi 19 * \phi 13 * 1.57$	2
17	47258506080	Pied de montage	1
18	47254205080	Pied d'appui	1

Utilisez uniquement des pièces de rechange authentiques GoPool.

Dimensions de la pompe

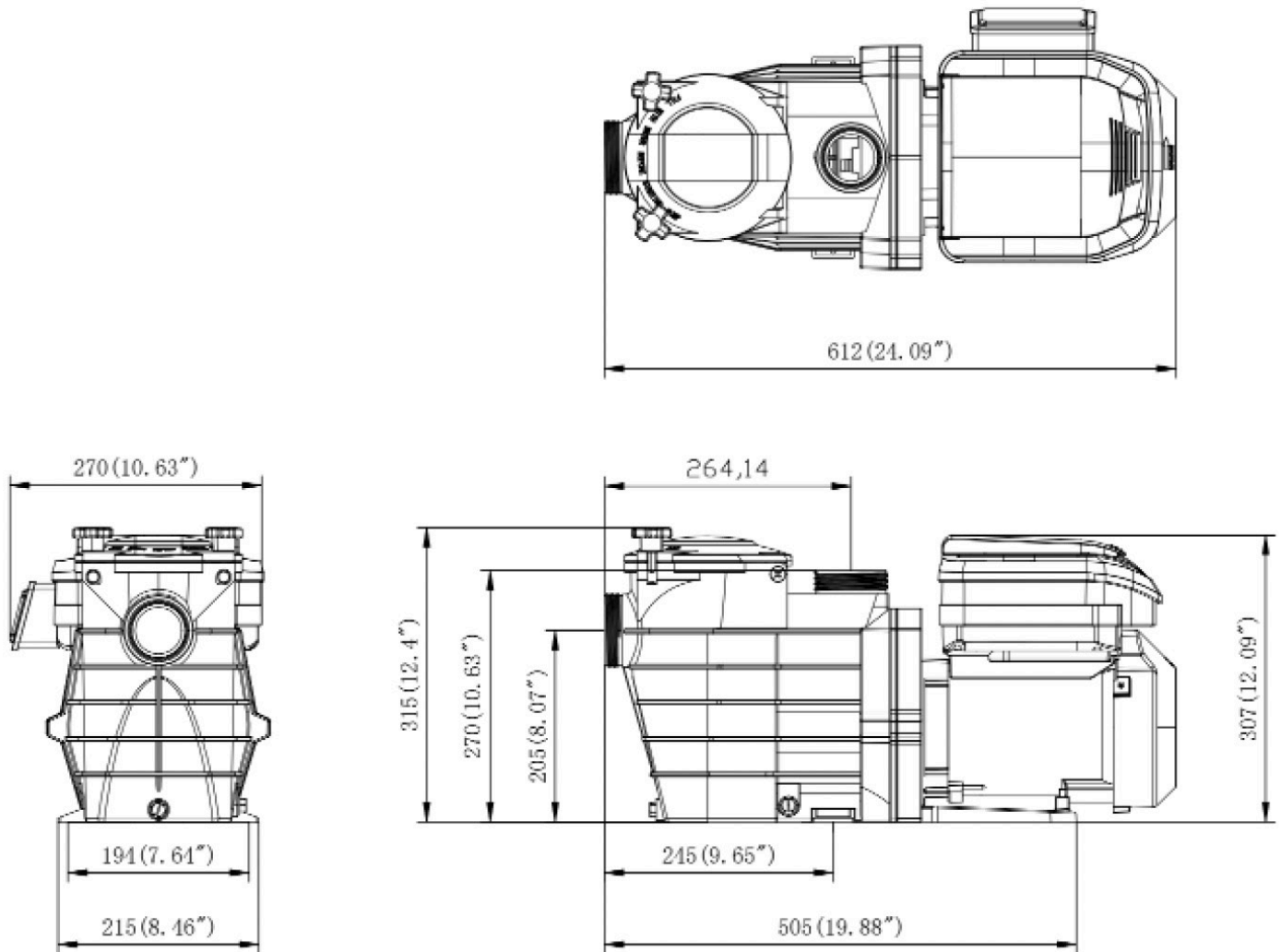

GoPool

Besoin de pièces ou d'accessoires ?
GoPool.com